

DÜRNSTEINS TRUHIEN

ANNA HLOBAZ, MARTA KOSZELNY

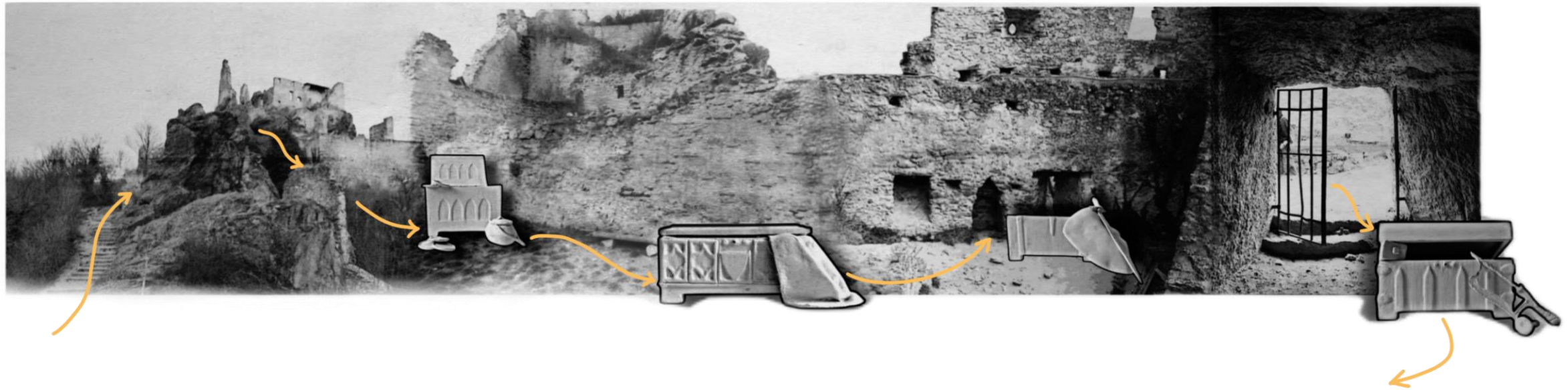

ZIELE

Erweiterung des Themenwegs in der
Burgruine

Darstellung des mittelalterlichen Alltags

Sitzflächen für kurze Pausen schaffen

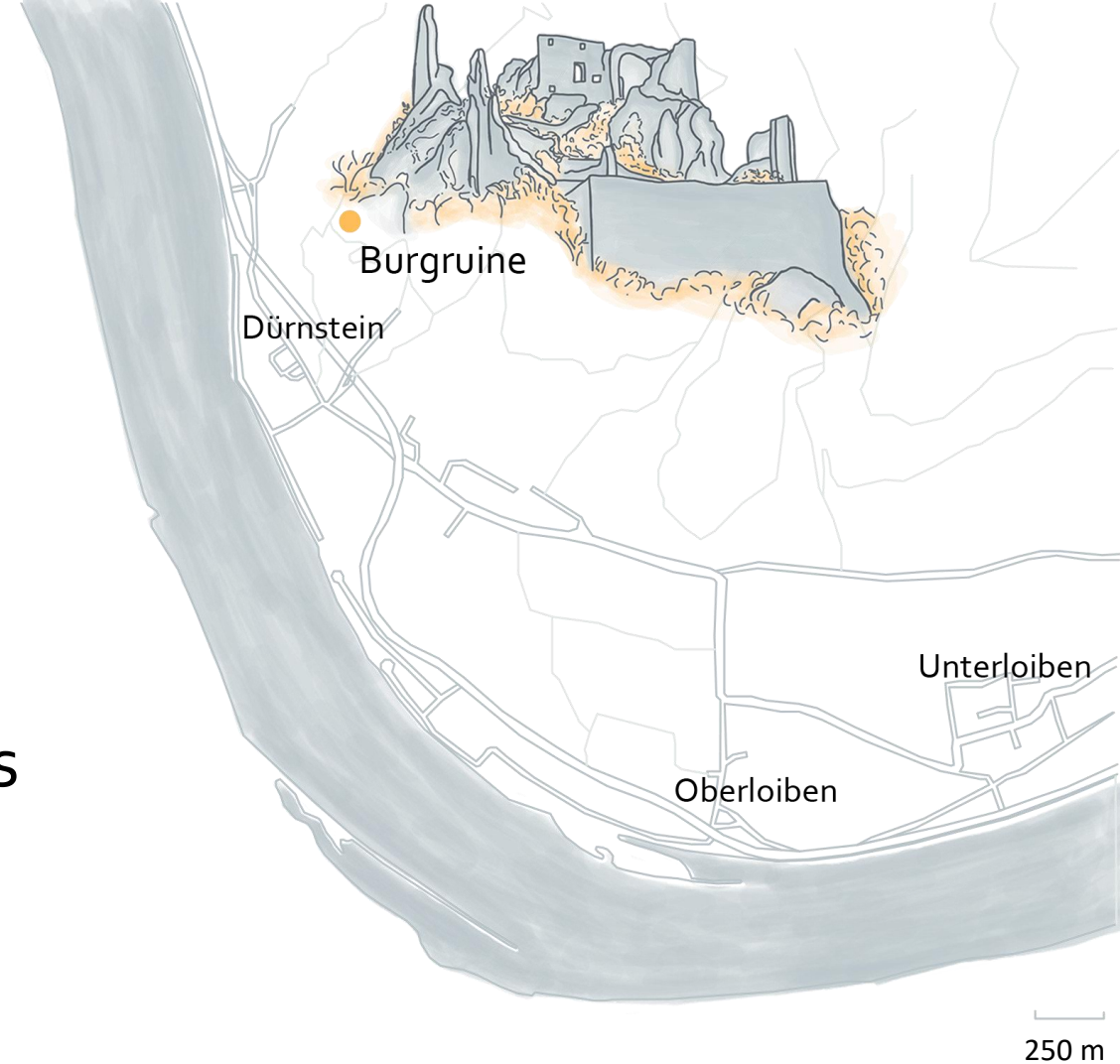

KONZEPT

Truhenskulpturen:

Skulpturen von mittelalterlichen Truhen und Gegenständen, die den Anschein haben, als wären sie vor Kurzem benutzt worden.

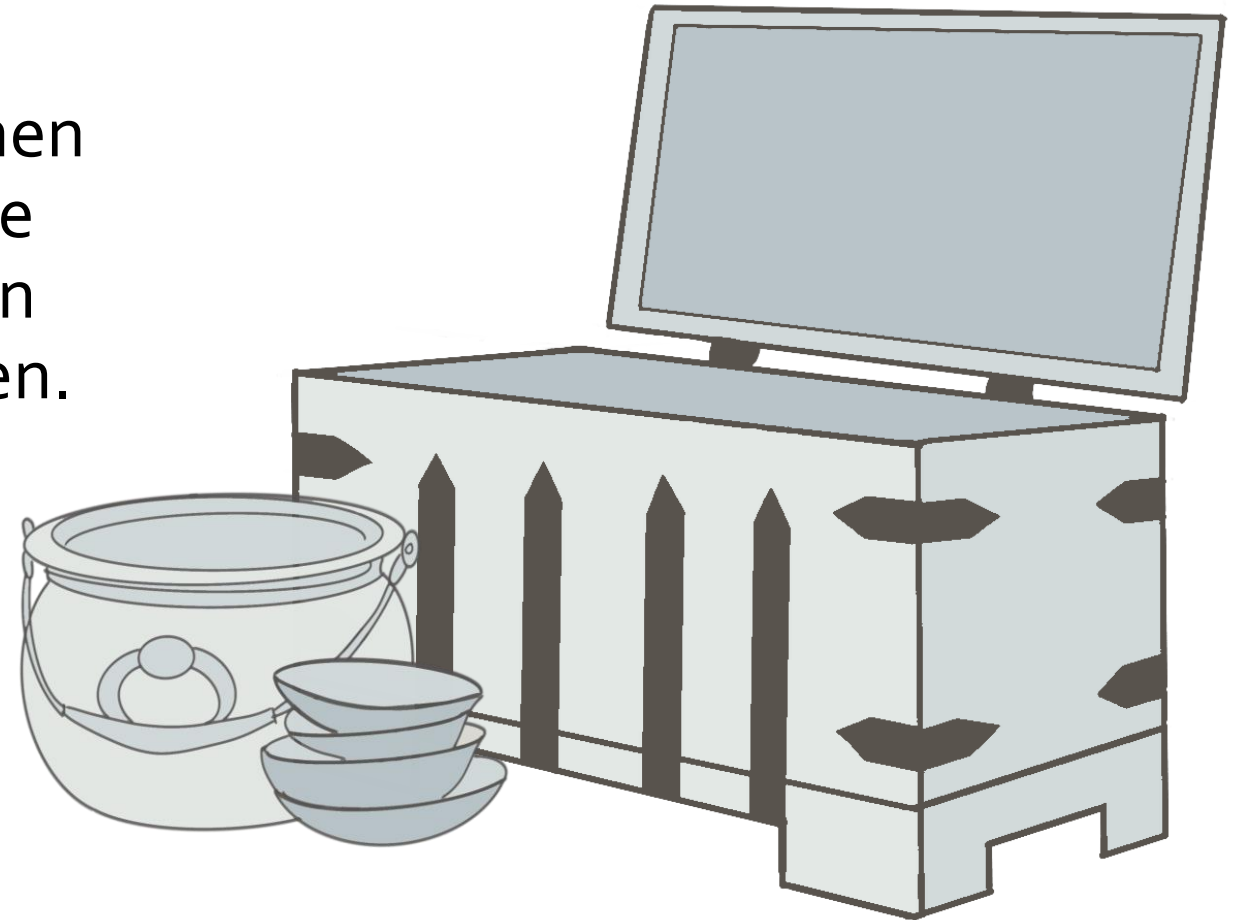

STATIONEN

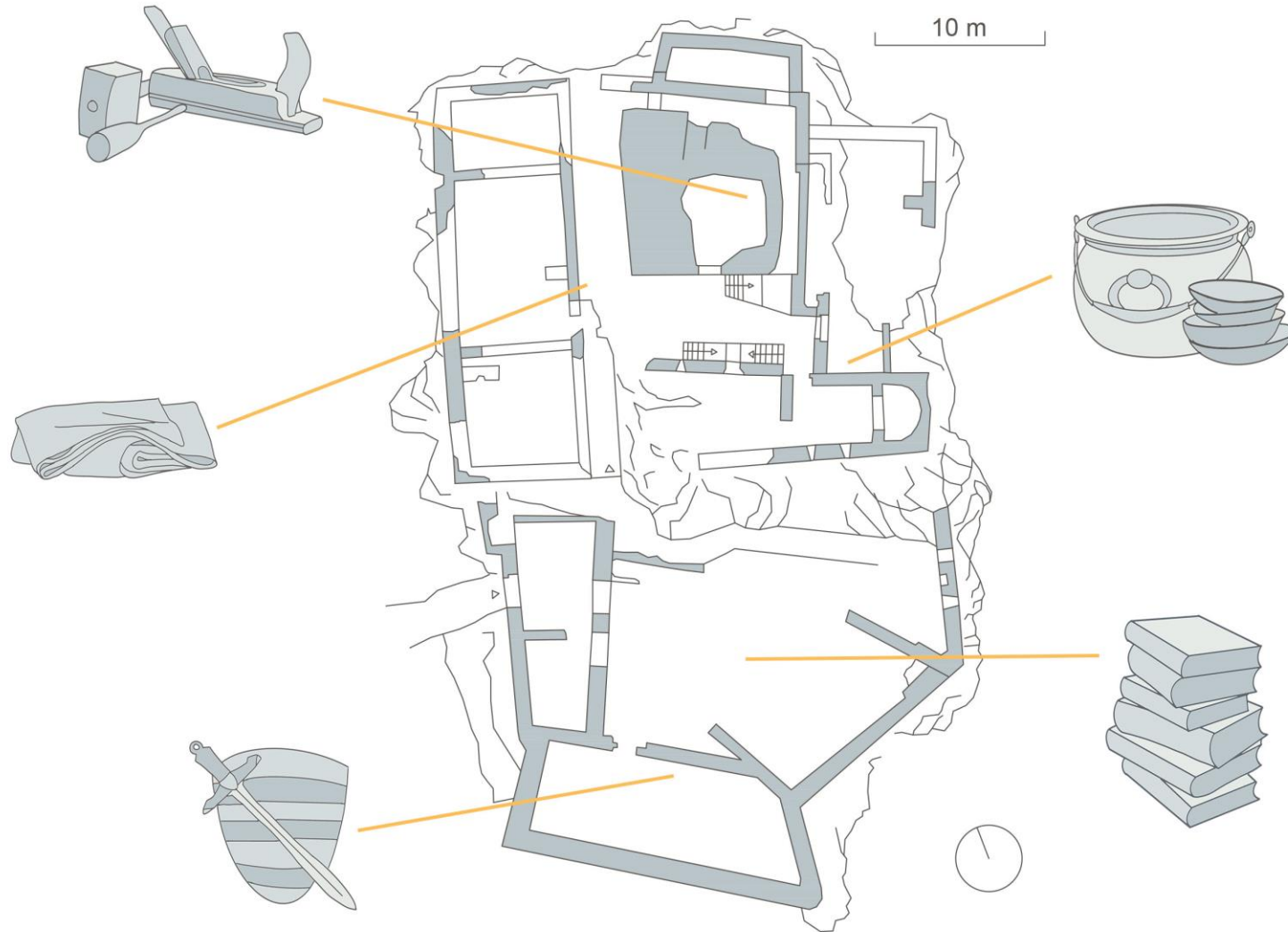

STATION 1

geschlossene Truhe

Literatur:

Bücher

Schriftrollen

Schreibzeug

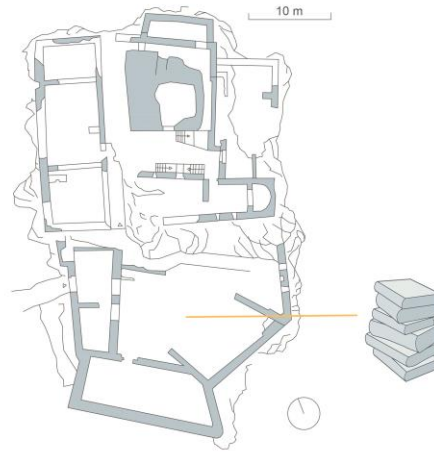

STATION 2

geschlossene Truhe

Ritterstand:

Schild

Schwert

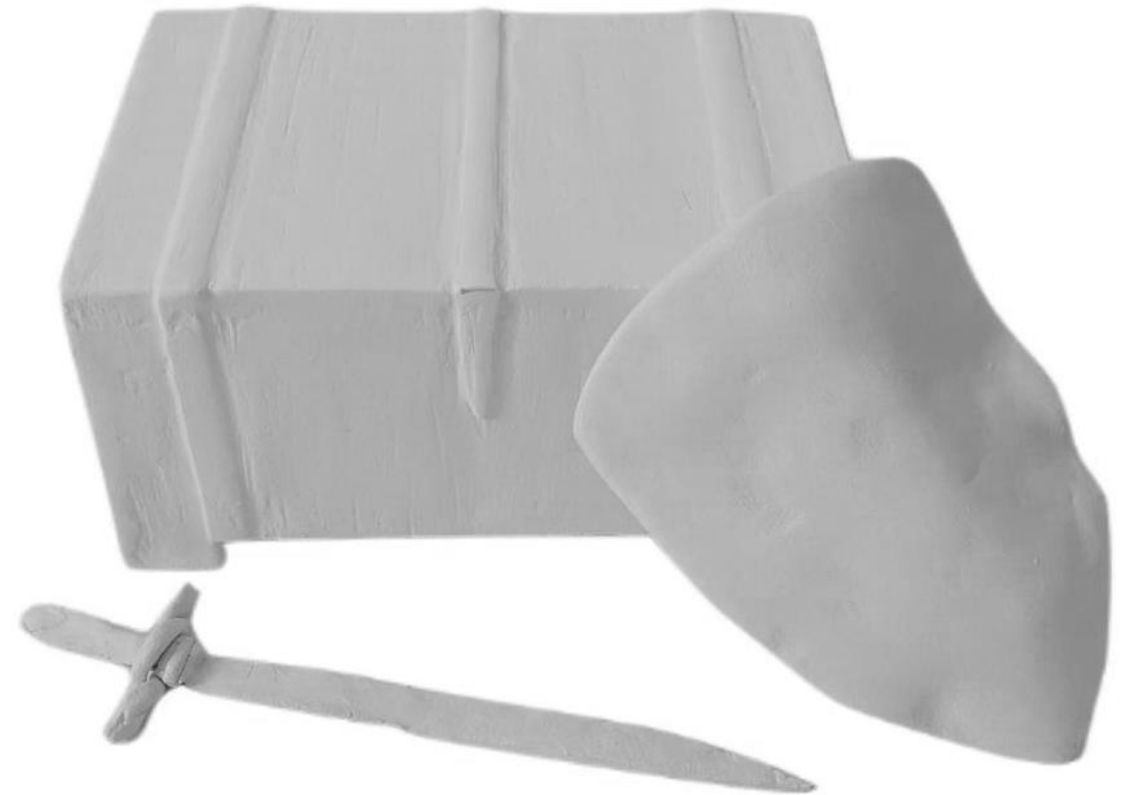
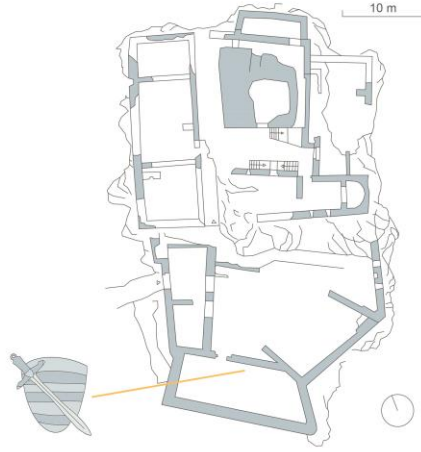

STATION 3

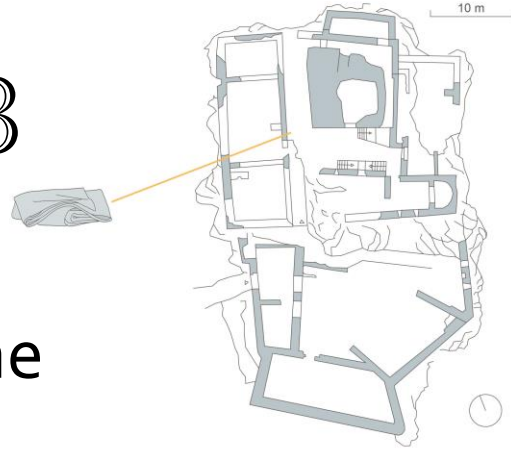

geschlossene Truhe

Aristokratie:

raushängendes
Material



STATION 4

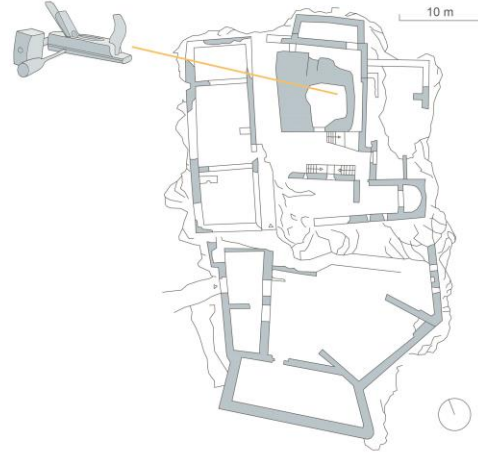

offene Truhe

Handwerk:

Werkzeug:

Hammer

Säge



STATION 5

offene Truhe

Kulinarik:

Teller

Topf

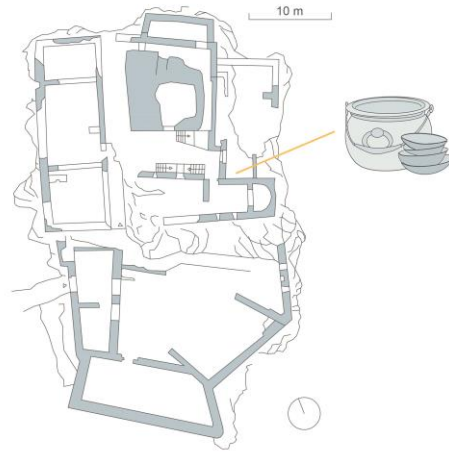

GESTALTUNG

Aussehen

alles aus einem Material gegossen
unbewegliche Teile

Material

Beton

eventuell: Einzelteile aus
Cortenstahl (z. B.: Schloss, etc.)

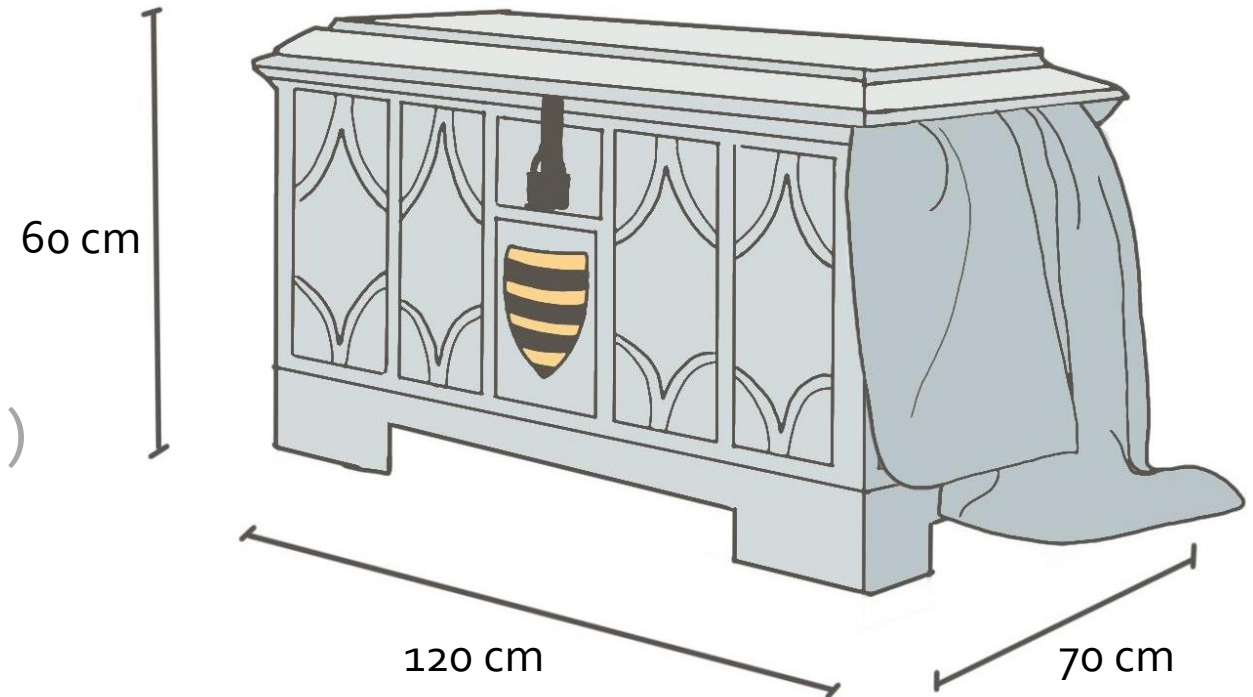

KONSTRUKTIONS-VARIANTE 1

aus einzelnen Teilen zusammengeschaubt

- + Transport
- + eine Schalung für mehrere Teile wiederverwendbar
- + einzelne Teile austauschbar
- Fugen sichtbar

KONSTRUKTIONS-VARIANTE 2

um einen Hohlkörper gegossen

- + keine Fugen
- Transport

DANKE

